



1



2



3

- Enkelvalsprincipen med hydrauliskt styrd rivningskam löser även de tyngsta krossningsarbetena. Lätt utbytbara materialanpassade slitdeklar.
- Effektiv mekanisk kraftöverföring med direktdrivning över planetväxel.
- Högsta rörlighet för en snabb och flexibel insats.

- 1 Kylaren kan svängas ut för bra åtkomlighet. För rengöring av kylaren är kylfläkten reversibel. Det låga varvtalet gör att ljudnivån förblir låg.
- 2 Effektiv direktdrivning med hydraulisk reverseringsanordning. Motorn är tillgänglig från 3 sidor.
- 3/4 Valständerna sliter materialet genom den hydrauliskt styrda rivningskammen, automatisk kammöppning vid massiva föremål skyddar maskinen mot skador och minimerar verktygsförslitning.

- 5 Säkring med kilar och en god tillgänglighet utifrån möjliggör ett snabbt byte av kamelementen.
- 6/7 Enkel skötsel, exakt inställning och avläsning av maskindata med multifunktions-displayen, framflyttning av maskinen med hjullastare och skopkoppling, körning av maskinen med fjärrstyrning*.
- 8 Korta ställtider med hydrauliskt utfällbart utmatningsband.



4



5



6



7



8

- Drivning med elektroniskt styrd Euro-mot 1 dieselmotor från Mercedes-Benz med låg ljudnivå, högt vridmoment och ringa drivmedelsförbrukning.

Drivenhet
Krossvals
Rivningskam
Utmatnings-/transportband

Skopkoppling

*) Tillägsutrustning

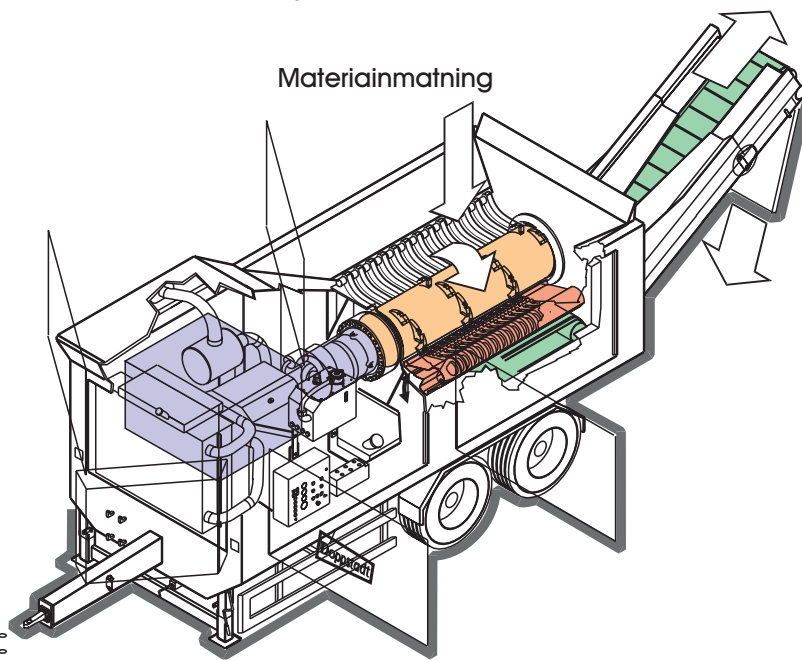

Materialinmatning

Krossat material



Park- & trädgårdsavf.



Grov- & industriavf.



Krossning av park- & biologiskt avfall

Hushålls-, industri- & grovavfall



Virke, lastpallar
Däck

Krossning av virke, stubbar, park- och trädgårdsavfall, biologiskt avfall, hushålls-, grov- och industriavfall, rivningsmassor, m. m.

Krossar ur DW-serien kan antingen levereras på lastväx-larflak, trailerchassi, bandunderrede eller för stationärt bruk. Diesel- och elektromotorer kan levereras i olika effektklasser.



DW 2560 Bison

Tekniska specifikationer (Mått i mm)

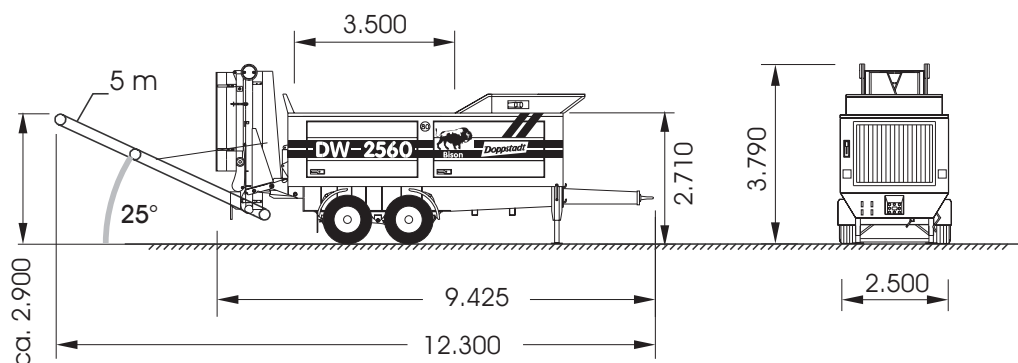

Tillåten totalvikt	18 000 kg
Beskrivning	Mobil vals-kross monterad på boggiesläp med ABS
Motor	MB, OM 501 LA
Typ	V6, turboladdning, laddluftkylare
Effekt	230 kW (315 hk), 1 800 varv/min.
Max. vridmoment	1 530 Nm vid 1 080 varv/min.
Avgasvärden	EURO MOT 1
Volym	11 950 cm ³
Drivmedelstank	600 l
Vals	
Längd	2 500 mm
Diameter	600 mm
Varvtal	35 varv/min.
Tandbredd, -antal	60 mm, 17 st.
Kam	
Längd	2 500 mm
Tandbredd, -antal	60 mm, 18 st.
Transportband	Undre band Bakre band
Bredd	1 000 mm 1 200 mm
Längd	3 335 mm 5 000 mm
Bandhastighet	2,3 m/s max. 1,8 m/s max.
Tilläggsutrustning	Magnetulle, 12-kanalers fjärrstyrning, extra hydrauluttag, befuktningssananordning, antimagnetisk mellandel för extern överbandsmagnet, kamförlängning

Fråga hos...

OP maskiner ab
Box 556
291 25 Kristianstad
Tel. 044-20 76 00

S.Skeppsbron 18
802 80 Gävle
Tel. 026-65 84 70

DOPPSTADT, DVG mbH:
Steinbrink 4
D- 42555 Velbert (GERMANY)
Tel. (+49)2052-889-159
Fax (+49)2052-889-160

Mats Olofsson 070-595 31 50
mats.olofsson@opmaskiner.se

Bo Lindström 070-513 31 79
bo.lindstrom@opmaskiner.se

E-mail: info@doppstadt.de
Internet: www.doppstadt.com

Doppstadt

DW 2560 Bison



Doppstadt

we care